

Прижим УСЭК 65

НАЗНАЧЕНИЕ

Обеспечивает крепление УСЭК 51 – УСЭК 55 к металлическим фермам и аппаратам к конструкциям.

ОСНОВНОЕ КЛИМАТИЧЕСКОЕ ИСПОЛНЕНИЕ:

УЗ | УТ1,5

ТОЛЩИНА МЕТАЛЛА: 3,0

ТИП	ТОЛЩИНА МЕТАЛЛА ММ	МАССА КГ
УСЭК 65	3,0	0,08

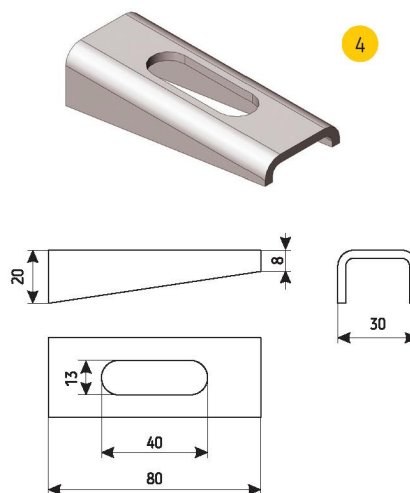

Шайба царпающая УСЭК 76

НАЗНАЧЕНИЕ

Используется для сборки металлоконструкций внутренних электроустановок.

ОСНОВНОЕ КЛИМАТИЧЕСКОЕ ИСПОЛНЕНИЕ:

УЗ | УТ1,5

ТОЛЩИНА МЕТАЛЛА: 3,0

ТИП	ТОЛЩИНА МЕТАЛЛА ММ	МАССА КГ
УСЭК 76	1,0	0,004

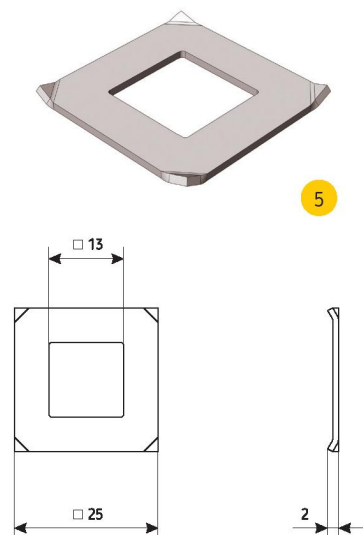



Шпилька УСЭК 81

НАЗНАЧЕНИЕ

Используется для сборки металлоконструкций внутренних электроустановок.

ОСНОВНОЕ КЛИМАТИЧЕСКОЕ ИСПОЛНЕНИЕ:

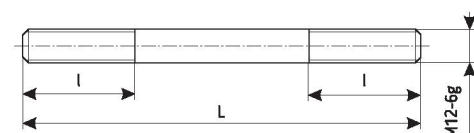
УЗ | УТ1,5

ТИП	РАЗМЕРЫ ММ		МАССА КГ
	L	l	
УСЭК 81-1	150	50	0,13
УСЭК 81-2	250	70	0,22
УСЭК 81-3	350		0,31
УСЭК 81-4	450		0,40

